

ÖZGÜ
KALIP MAKİNA SAN. TİC. LTD. ŞTİ

ÜNİDEL
MODÜLER DELME SİSTEMİ

D100

DELME

ÜNİTESİ

HİDROPNÖMATİK

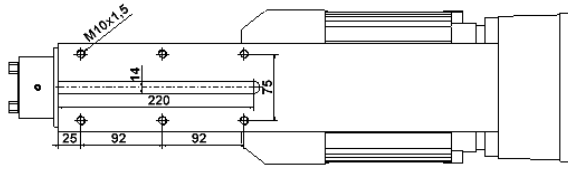
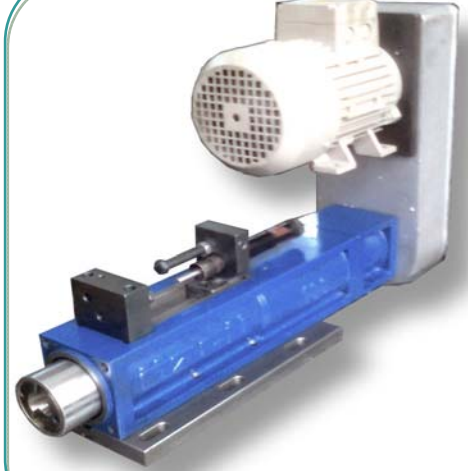

D100

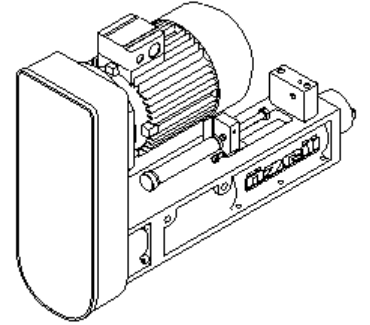
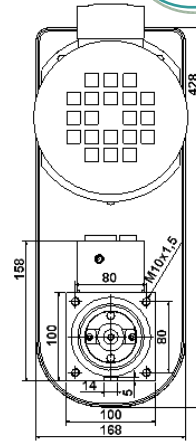
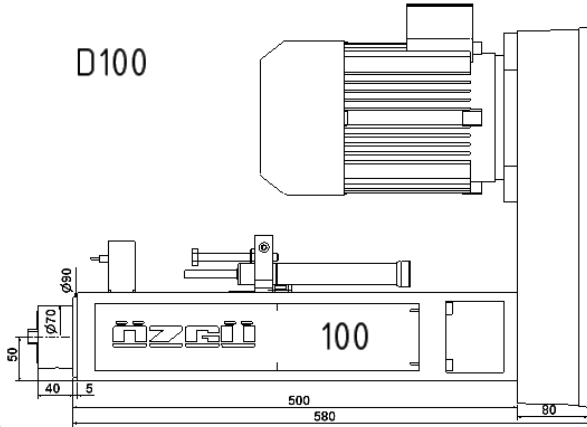

GENEL ÖZELLİKLER

- Seri üretim delme işlemlerinde ucuz kolay bir çözüm
- Delme, havşa, rayba, freze, tornalama v.b. işlemleri yapabilme
- İleri harekette işe hızlı yaklaşma
- İşlem strokunda hidropnömatik kademesiz hız kontrolü
- Hızlı geri dönüş hareketi
- İşlemlere uygun olarak değişik açılarda kullanabilme özelliği
- Kolay montaj özelliği
- Üretim değişikliğinde yeni işlemlere adaptasyon
- Otomatik çalıştırma sayesinde kullanıcı hatalarını önleme
- İş parçasındaki işlemleri toleransında hassas yapabilme
- Sağlam ve rijit yapı, uzun ömürlü, kısa amortisman süresi

TEKNİK ÖZELLİKLER

Delme kapasitesi: Ø 20 (çelikte)
Tutucu tipi: ISO30 / DIN2076
Elk. motor(standart): 1.1 KW
Elk. motor(max.): 2.2 KW
Max.Dev/Dak: 4000 rpm
Ağırlık: 65 kg
Toplam strok: 0 - 100
Delme stroku: 0 - 30
Pnömatik basınç: 6 bar
Hava girişi: R 1/4 " - Ø6/8
Hava tüketimi: 0,15 l/cm strok
İtme gücü: 6 bar-2880N