

ÖZGÜ
KALIP MAKİNA SAN.TİC.LTD.ŞTİ

ÜNİDEL
MODÜLER DELME SİSTEMİ

V100

• DIŞÇEKME
ÜNİTESİ

VİDA PATRONLU

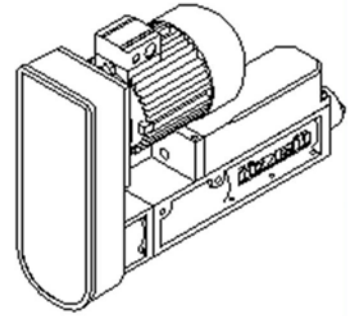
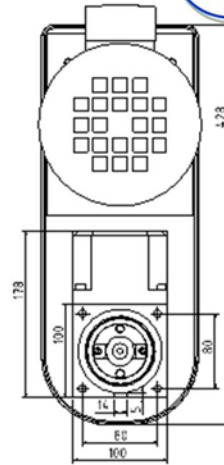
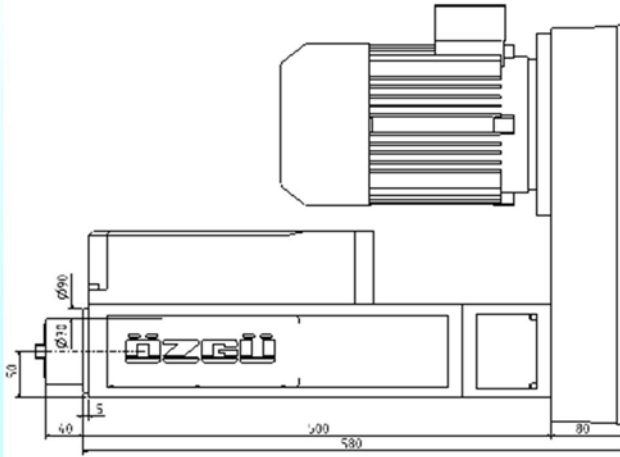
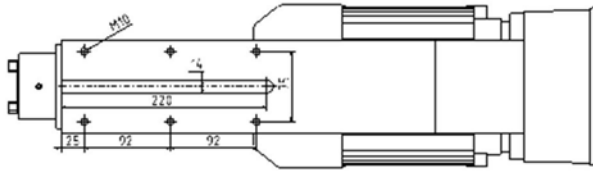

GENEL ÖZELLİKLER

- Seri üretim dışçekme işlemlerinde ucuz kolay bir çözüm
- Kılavuz ve pafta çekme işlemlerini yapabilme
- Vida patronla hatvesine uygun dışçekme
- İşlemlere uygun olarak değişik açılarda kullanabilme
- Kolay montaj özelliği
- Transfer tezgahları oluşturabilme imkanı
- Üretim değişikliğinde yeni işlemlere adaptasyon
- Otomatik çalıştırma sayesinde kullanıcı hatalarını önleme
- İş parçasındaki işlemleri toleransında hassas yapabilme
- Sağlam ve rijit yapı, uzun ömürlü, kısa amortisman süresi

TEKNİK ÖZELLİKLER

Dışçekme kapasitesi: M 20
(çelikte)
Tutucu tipi: ISO30 / DIN2076
Elk. motor(standart): 1.1 KW
Elk. motor(max .): 2.2 KW
Max.Dev/Dak: 4000 rpm
Ağırlık: 75 kg
Toplam strok: 0 - 100