

**ÖZGÜ**  
KALIP MAKİNA SAN.TİC.LTD.ŞTİ

**ÜNİDEL**  
MODÜLER DELME SİSTEMİ

**HİDROPNÖMATİK**

**D75**

**DELME  
ÜNİTESİ**

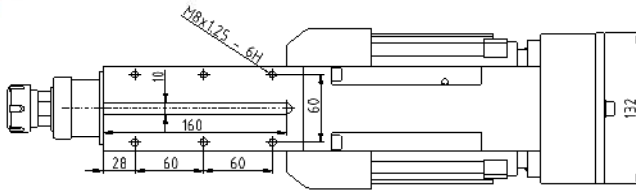

D75 Delme  
Ünitesi

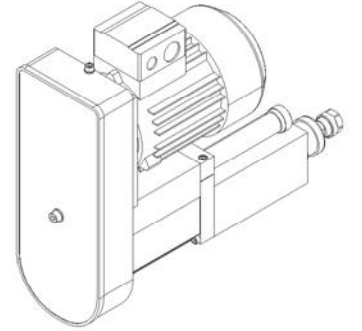
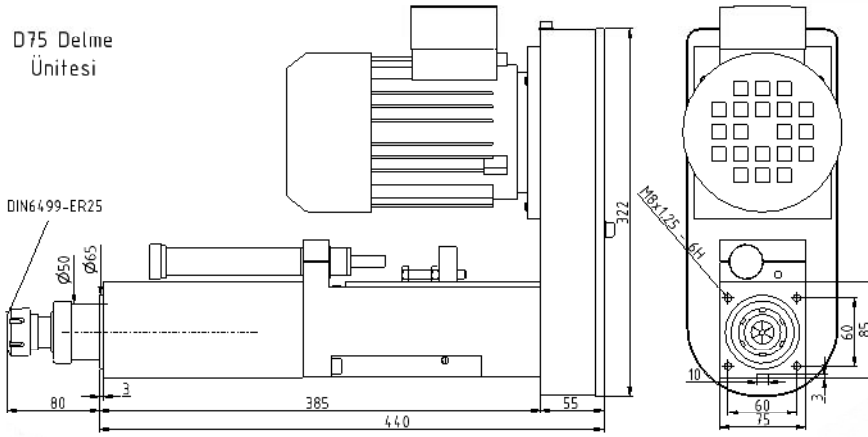

## GENEL ÖZELLİKLER

- Seri üretim delme işlemlerinde ucuz kolay bir çözüm
- Delme,havşa,rayba,freze,tornalama v.b.işlemleri yapabilme
- İleri harekette işe hızlı yaklaşma
- İşlem strokunda hidropnömatik kademesiz hız kontrolü
- Hızlı geri dönüş hareketi
- İşlemlere uygun olarak değişik açılarda kullanabilme özelliği
- Kolay montaj özelliği
- Transfer tezgahları oluşturabilme imkanı
- Üretim değişikliğinde yeni işlemlere adaptasyon
- Otomatik çalıştırma sayesinde kullanıcı hatalarını önleme
- İş parçasındaki işlemleri toleransında hassas yapabilme
- Sağlam ve rijit yapı,uzun ömürlü,kısa amortisman süresi

## TEKNİK ÖZELLİKLER

Delme kapasitesi: Ø 12 (çelikte)  
Tutucu tipi: ER 25 / DIN 6499  
Pens tutma çapı:Ø 0,5...-1,6  
Elk. motor(min.): 0.75 KW  
Elk. motor(max.): 1.1 KW  
Max.Dev/Dak: 4000 rpm  
Ağırlık: 45 kg  
Toplam strok: 0 - 80  
Delme stroku: 0 - 30  
Pnömatik basınç: 6 bar  
Hava girişi: R 1/8 "-Ø4/6  
Hava tüketimi: 0,15 l/cm strok  
İtme gücü : 6 bar-2880N