

VİDA PATRONLU

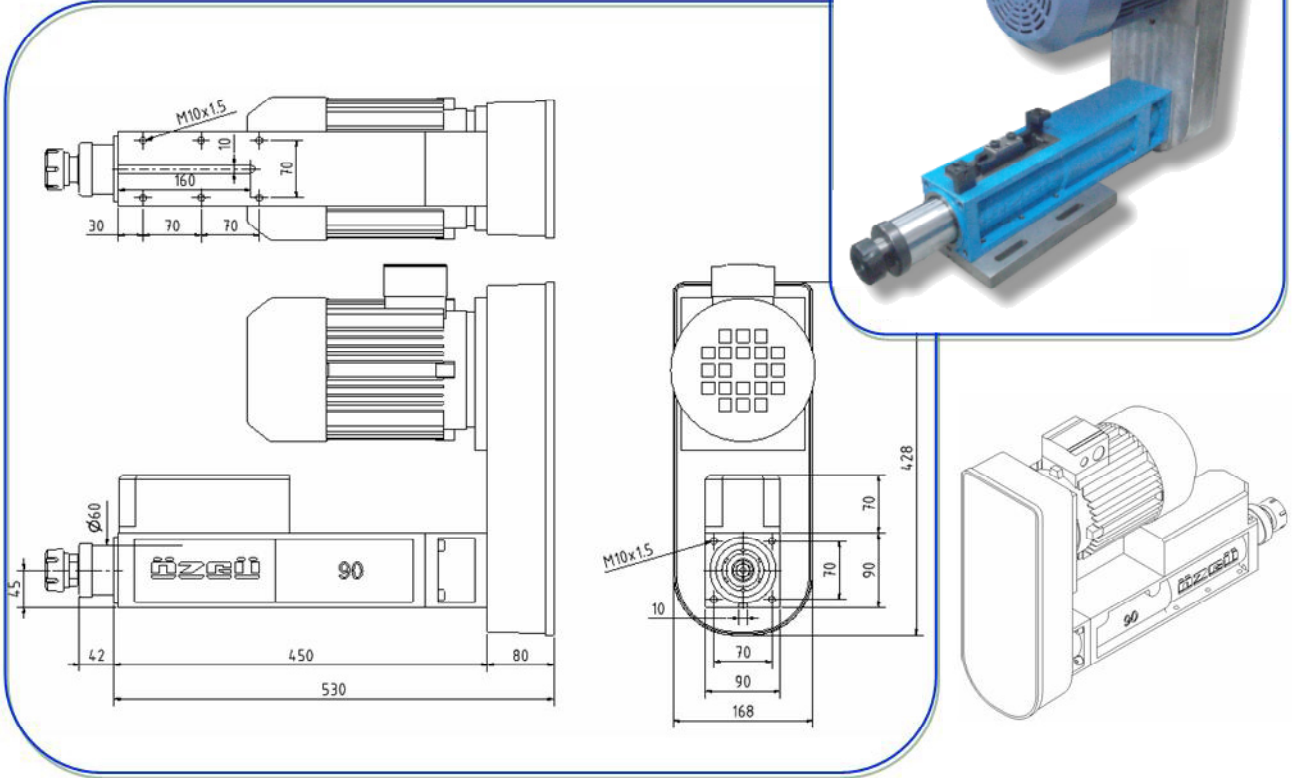

GENEL ÖZELLİKLER

- Seri üretim dişçekme işlemlerinde ucuz kolay bir çözüm
- Kılavuz ve pafta çekme işlemlerini yapabilme
- Vida patronla hatvesine uygun dişçekme
- İşlemlere uygun olarak değişik açılarda kullanabilme
- Kolay montaj özelliği
- Transfer tezgahları oluşturabilme imkanı
- Üretim değişikliğinde yeni işlemlere adaptasyon
- Otomatik çalıştırma sayesinde kullanıcı hatalarını önleme
- İş parçasındaki işlemleri toleransında hassas yapabilme
- Sağlam ve rijit yapı, uzun ömürlü, kısa amortisman süresi

TEKNİK ÖZELLİKLER

Dişçekme max: M 16 (çelikte)
Tutucu tipi: ER32 / DIN6499
Pens tutma çapı: Ø 1-20
Elk. motor(min): 0.75 KW
Elk. motor(max): 1.1 KW
Max.Dev/Dak: 4000 rpm
Ağırlık: 60 kg
Toplam strok: 0 - 100