

**ÖZGÜ**  
KALIP MAKİNA SAN. TİC. LTD. ŞTİ

**ÜNİDEL**  
MODÜLER DELME SİSTEMİ

**D60**

**DELME  
ÜNİTESİ**

**HİDROPNÖMATİK**

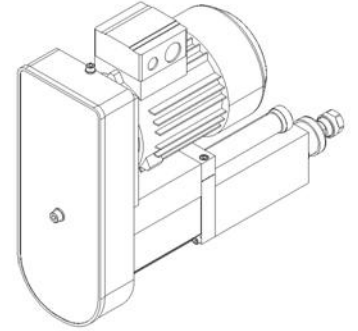
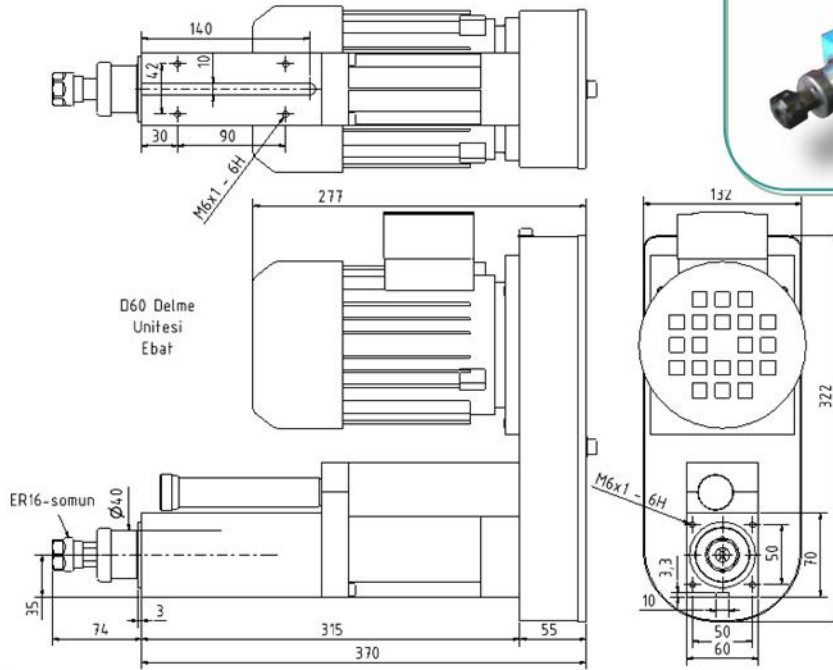
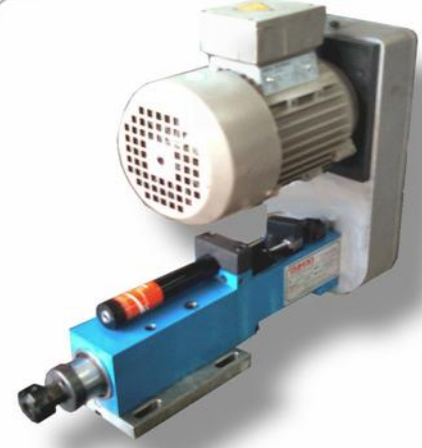

### GENEL ÖZELLİKLER

- Seri üretim delme işlemlerinde ucuz kolay bir çözüm
- Delme, havşa, rayba, freze, tornalama v.b. işlemleri yapabilme
- İleri harekette işe hızlı yaklaşma
- İşlem strokunda hidropnömatik kademesiz hız kontrolü
- Hızlı geri dönüş hareketi
- İşlemlere uygun olarak değişik açılarda kullanabilme özelliği
- Kolay montaj özelliği
- Transfer tezgahları oluşturabilme imkanı
- Üretim değişikliğinde yeni işlemlere adaptasyon
- Otomatik çalıştırma sayesinde kullanıcı hatalarını önleme
- İş parçasındaki işlemleri toleransında hassas yapabilme
- Sağlam ve rijit yapı, uzun ömürlü, kısa amortisman süresi

### TEKNİK ÖZELLİKLER

Delme kapasitesi: Ø 6 (çelikte)  
Tutucu tipi: ER 16 / DIN 6499  
Pens tutma çapı: Ø 0,5...-1,0  
Elk. motor(standart): 0.37 KW  
Elk. motor(max.): 0.55 KW  
Max.Dev/Dak: 4000 rpm  
Ağırlık: 35 kg  
Toplam strok: 0 - 50  
Delme stroku: 0 - 30  
Pnömatik basınç: 6 bar  
Hava girişi: R 1/8 "-Ø4/6  
Hava tüketimi: 0,15 l/cm strok  
İtme gücü : 6 bar-2880N