

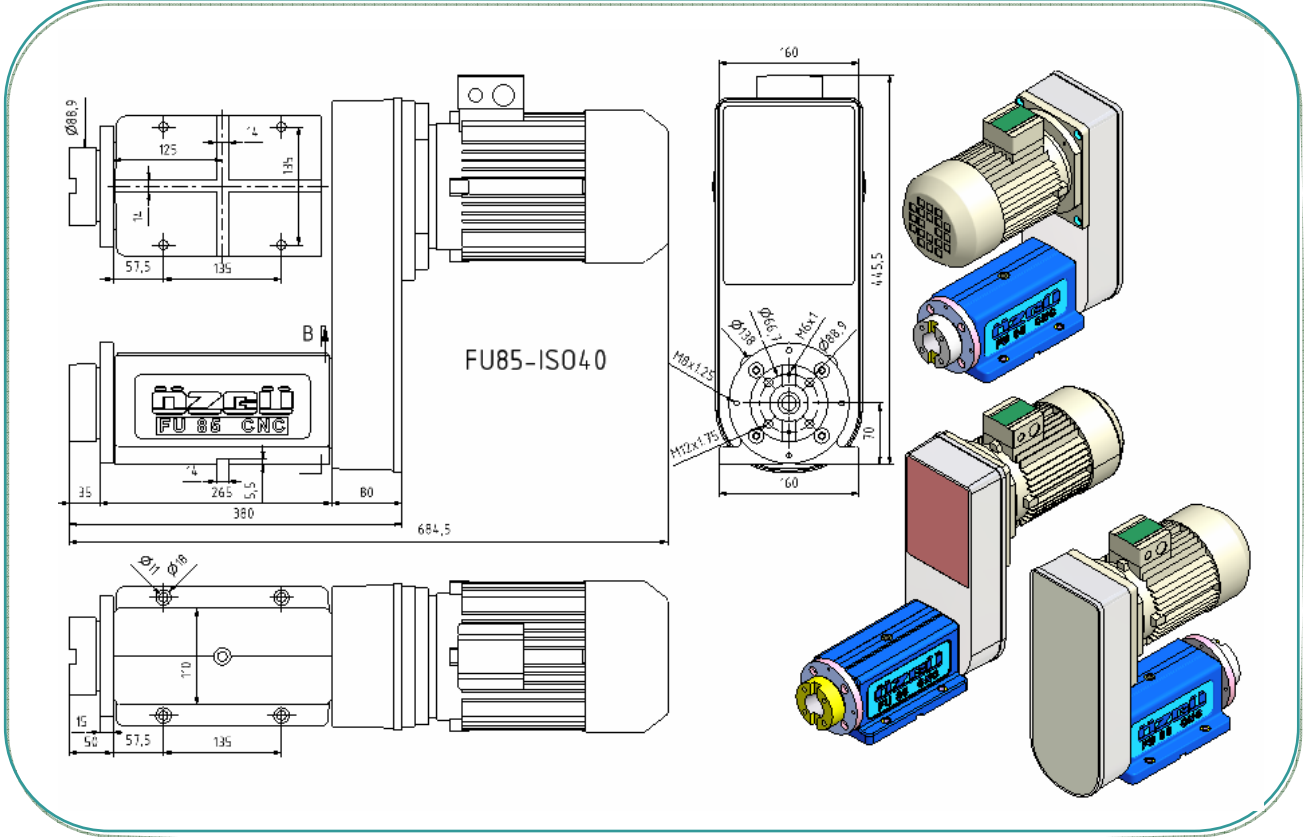

ISO 40



## GENEL ÖZELLİKLER

- Seri üretim işlemlerinde ucuz kolay bir çözüm
- Delme, havşa, rayba, freze, tornalama v.b. işlemleri yapabilme
- Fener mili olarak çok amaçlı kullanılabilir
- Lineer kızakla hareketlendirilebilir.
- Kolay montaj özelliği
- İş parçasındaki işlemleri toleransında hassas yapabilme
- Sağlam ve rijit yapı, uzun ömürlü, kısa amortisman süresi

## TEKNİK ÖZELLİKLER

Delme kapasitesi: Ø 30 (çelikte)  
Tutucu tipi: ISO40 / DIN2076  
Elk. motor(standart): 1.1 KW  
Elk. motor(max.): 3 KW  
Max.Dev/Dak: 4000 rpm  
Ağırlık: 50 kg  
Kayış kasnak: PolyV